

# Capot simplifié de dilatation renforcé sur séparateur

- Conforme à la prNF P98-426 Octobre 2014 - § 6.4.2.3

**Niveau de retenue H2 jusqu'à 3500 mm d'interruption**

Construction acier S355JR ep.10 mm

Distance bord du capot muret côté fixations : 450mm

Galvanisation au bain selon NF EN ISO 1461

Fixation par 6 trous Ø21 en amont du sens de circulation

Compris boulonnerie de fixation ZG : vis TFHC 16x40, cheville femelle 16x65 et rondelle cuvette Ø50

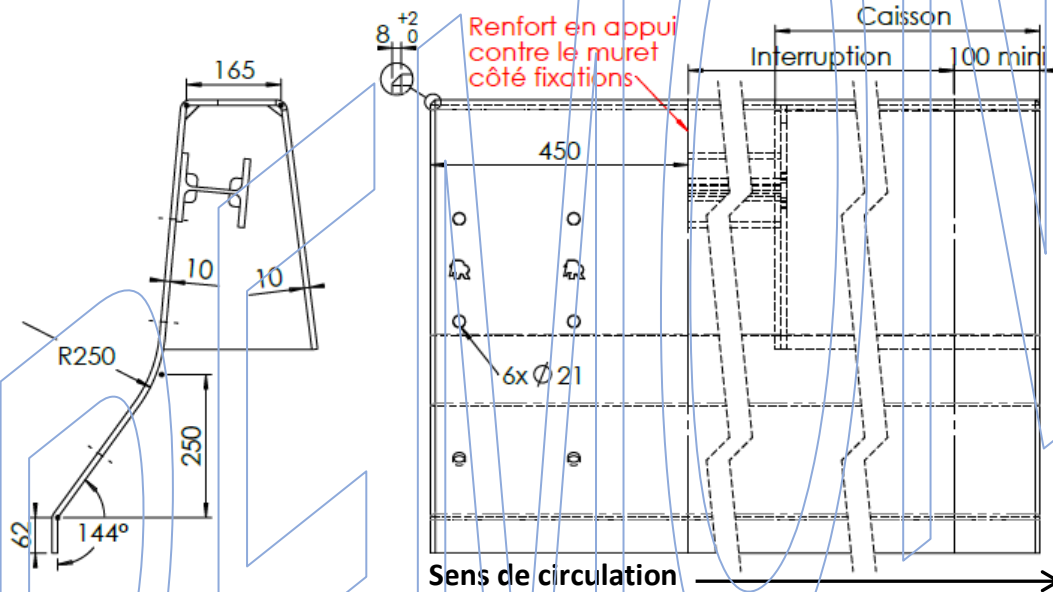
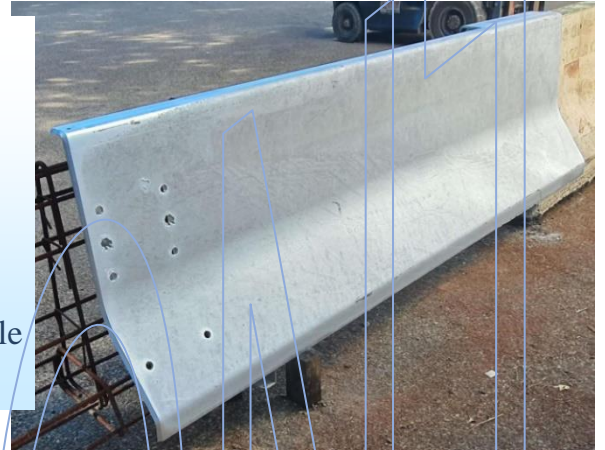

**Attention :** les extrémités d'une interruption de séparateur GBA et DBA ne sont ni N2, ni H1, ni H2. Elles doivent être impérativement renforcées par des armatures FREMONT. L'armature FREMONT a fait l'objet le 27 mai 2019 d'un crash test VINCI/FREMONT destiné à valider le concept des armatures de GBA soit « GBA avec extrémité renforcée ». Toutes nos fournitures posées selon nos notices sont H2.

**A retenir :** l'arrêté du 02/03/2009 intégrant les arrêtés du 28/08/2014 et du 03/12/2014 détermine le niveau de retenue minimum à appliquer aux dispositifs permanents de retenue routiers mis en service en section courante et sur ouvrages d'art. La MOE peut demander un niveau de retenue supérieur. La mise en œuvre d'une GBA / DBA entraîne automatiquement dans le cadre de la continuité du niveau de sécurité, un système (capot+armature) H2.

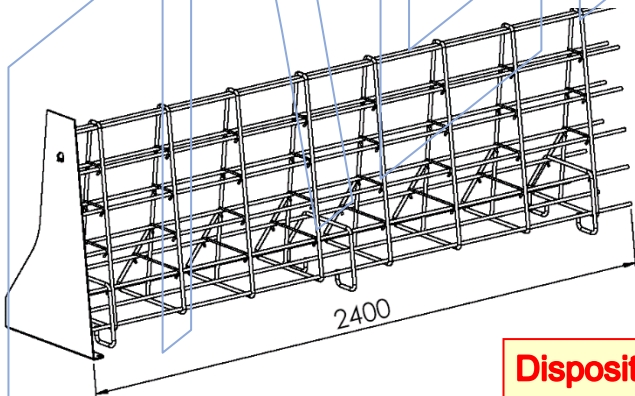

**Dispositif breveté**

A la demande, un cahier de certificats (matière, galvanisation, attestation de conformité, ...) sera fourni à l'issue de la fabrication en indiquant les quantités produites et les références du chantier.

